

電力線通信 (PLC:Power Line Communication)ユニット

AC100V コンセントで LAN 通信が手軽に実現できます。

SS-LAN-PLC21

2台1セット 85Mbps タイプ

マニュアル Ver1.0



システムサコム工業株式会社

このマニュアルは <http://www.sacom.co.jp> からダウンロードできます。

マークの説明

この取扱説明書には、あなたや他の人々への危害や財産への損害を未然に防ぎ、本製品を安全にお使いいただくために、守っていただきたい事項を示しています。

その表示と図記号の意味は次のようになっています。内容をよみ理解してから本文をお読み下さい。



この表示を無視して、誤った取扱をすると、人が死亡または重傷を負う可能性がある内容を示しています。



この表示を無視して、誤った取扱をすると、人が損害を負う可能性が想定される内容および物的損害の発生が想定される内容を示しています。

目 次

マークの説明	2
はじめに	4
使用上の警告と注意	4
1、概要	6
2、仕 様	7
3、インディケータの説明	8
5、保障規定	9
保証書	10

はじめに

(株)システムサコム販売の『SS-LAN-PLC21』をお買い求め戴き、誠にありがとうございます。本ユニットをご使用するにあたって、本マニュアルをお読みの上、正しくお使い頂きますようお願い致します。

使用上の警告と注意



- 1、AC プラグへ対する改造や曲げ加工を行わないで下さい。また本体を加熱、加圧、強力な磁場など与えないで下さい。損傷のあるまま使用すると過熱による火災や漏電の恐れがあります。 損傷の修理はメーカーへご連絡下さい。
- 2、AC プラグ差込部分に、ほこり等ゴミが溜まった場合はすみやかにプラグを抜いて乾いた布でふいて下さい。放置するとほこり等が水分を含み絶縁不良から火災の原因になります。
- 3、AC プラグの抜き差しは本体ケースを持って慎重に行ってください。感電の原因になります。
- 4、AC プラグは根本までしっかりと完全に差し込んで下さい。差込が不完全な場合、思わぬ感電や接触不良による発熱・火災の原因になります。
- 5、傷んだコンセントや傷んだケーブルは使用しないで下さい。発火や感電の原因になります。
- 6、付近に水などの入ったコップや水槽や花瓶、加湿器などを置かないで下さい。軽い地震や子供等の運動で水ぬれとなり発火や感電の原因になります。
- 7、医療機器の近くへ設置や使用をしないで下さい。本製品からの高周波が医療機器に悪影響を与えたり、誤動作による事故の原因になります。
- 8、絶対に分解や修理・改造を行わないで下さい。修理はメーカーが行います。
- 9、本製品内部へ金属物や異物を入れないで下さい。火災や感電などの原因となります。
- 10、本製品は、屋内用途に設計されています。屋外での設置は行わないで下さい。

注意

- 1、投げたり、落下させたり、強い衝撃を加えないで下さい。けがや故障の恐れがあります。
- 2、不安定な所には設置しないでください、落下により機器を破損したり、思わぬ事故につながります。
- 3、設置場所として以下のような環境での使用は避けて下さい。
 - ・低温、高温または湿度の高い場所
 - ・ほこりの多い場所
 - ・静電気障害、または強い電磁界の発生する可能性のある場所
 - ・強い振動のある場所
 - ・腐食性ガスの発生する場所、雨、霧、直射日光のあたる場所データにノイズがのる、もしくは通信できなくなる原因となります。
- 4、発火性ガスの存在するところでご使用なさないで下さい。引火により火災の可能性があります。
- 5、水や薬品のかかる可能性のある場所でご使用なさないで下さい。火災やその他の災害の原因となる可能性があります。
- 6、故障が発生したときはすぐに電源プラグを抜き、お買い求めの販売店か当社までご連絡ください。
- 7、当社以外で改造・修理を行われた場合は保証の対象となりませんのでご注意ください。
- 8、本機および本書（仕様、説明内容）は予告無く変更することがあります。
- 9、本製品および本取扱説明書の一部または全部を無断転載することは禁じられています。
- 10、当社では、本製品の運用を理由とする損失、逸失利益等の請求につきましては上記に関わらずいかなる責任も負いかねますので、予めご了承下さい。
- 11、本製品は、人命に関わる設備や機器などへの使用は意図されておりません。これら設備や機器などに装置を使用され人身事故、財産損害などが生じても、当社はいかなる責任も負いかねます。
- 12、本製品およびソフトウェアが外国為替及び外国貿易管理法の規定により戦略物資（又は役務）に該当する場合には日本国外へ輸出する際に日本国政府の輸出許可が必要です。
- 13、本取扱説明書の内容は万全を期して作成いたしました。万が一不審な事やお気づきの事がございましたら、(株)システムサコム販売までご連絡下さい。

1、概要

本ユニットは、AC 電源ラインを介してネットワークシステムを構築する電力線通信装置です。それにより、コンセントに差すだけでインターネット等の通信が可能になります。既存のコンセントと電気配線がデータ伝送ケーブルに変わります。すでにある屋内配線とコンセントを利用してネットワークを実現するため、LAN ケーブルを引き回す必要もなく、新たな工事にも必要はありません。また本ユニットは、簡単に持ち運ぶことができ、原則的にはどのコンセントにもプラグ感覚で差し込んで PC 間接続やインターネット閲覧が可能です。

PLC : (Power Line Communication: 高速電力線通信) 技術を用いて今まで電力を送るだけだった AC 供給電気配線に、インターネット等(Ethernet)の情報信号を乗せて通信を可能にする PLC ユニットです。Ethernet の情報データを本ユニットによって高周波の信号に変換して電力線に乗せ、更にもう一方の本ユニットで高周波の信号を Ethernet に戻すことによって Ethernet の情報データを双方向に通信を行っています。

今後ネットワークを接続して利便性を更に高めてゆく LAN 製品が普及するにつれ本ユニットはそれらを、シンプルにネットワーク化する必需品です。強固な暗号方式「DES 56 digits 方式」を採用しており同梱ペア間以外の通信は許さない1対1セキュリティ方式です。

下図に使用例を示します。

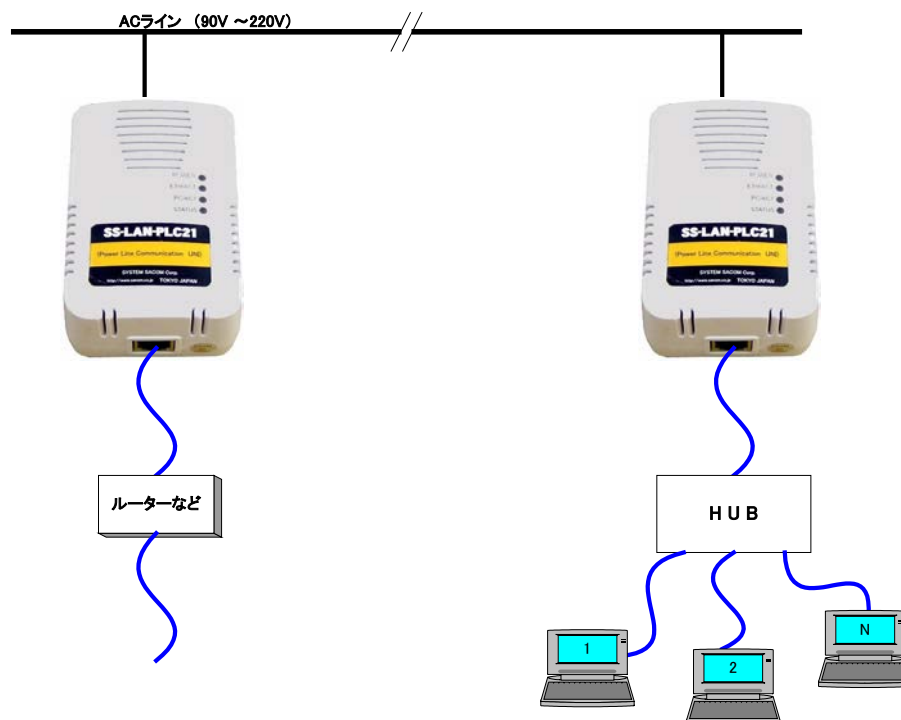

【使用上の注意】

- ・PLC は、既存の電力線(屋内電気配線)を利用してデータ通信を行うため、他の電化製品に影響を与えたり、受けたりすることがあります。
- ・本 UNIT は、雷サージ対応のテーブルタップ(OA タップ)などフィルタ入りのものは使用しないでください。
- ・同コンセントや近隣コンセントへの接続機器からの影響など設置環境により通信できない場合があります。事前にご確認の上ご使用ください。

2、仕 様

品 番		SS-LAN-PLC21
製品構成		PLC ユニット2台
PLC Interface	通信方式	HomePlug 1.0 Turbo
	サポートプロトコル	IEEE802.3、TCP/IP
	通信速度 PHY	85Mbps
	暗号化方式	AES 56bit
LAN インターフェース	物理インターフェース	10/100BASE-TX (自動検出)
	ポート タイプ	RJ-45 コネクタ 1
接続仕様	通信可能な PLC 対	1対1 ※1
その他	使用環境	温度:0℃~40℃ 湿度:10%~85%(ただし、結露なきこと)
	保存環境	温度:-20℃~60℃ 湿度:5%~90%(ただし、結露なきこと)
	外形寸法 幅×高さ×奥行き	約 100mm×約 70mm×約 47mm(本体のみ。突起部含まず)
	質量(本体のみ)	130g以下
	電 源	AC 90V~220V、50Hz/60Hz
	消費電力	4W 以下
	合格規格	CE、FCC、UL、PSE
付属品	イーサネットケーブル 2本 (1.2m)	

※1 同梱 2 台間の通信が可能です。

3、インディケータの説明

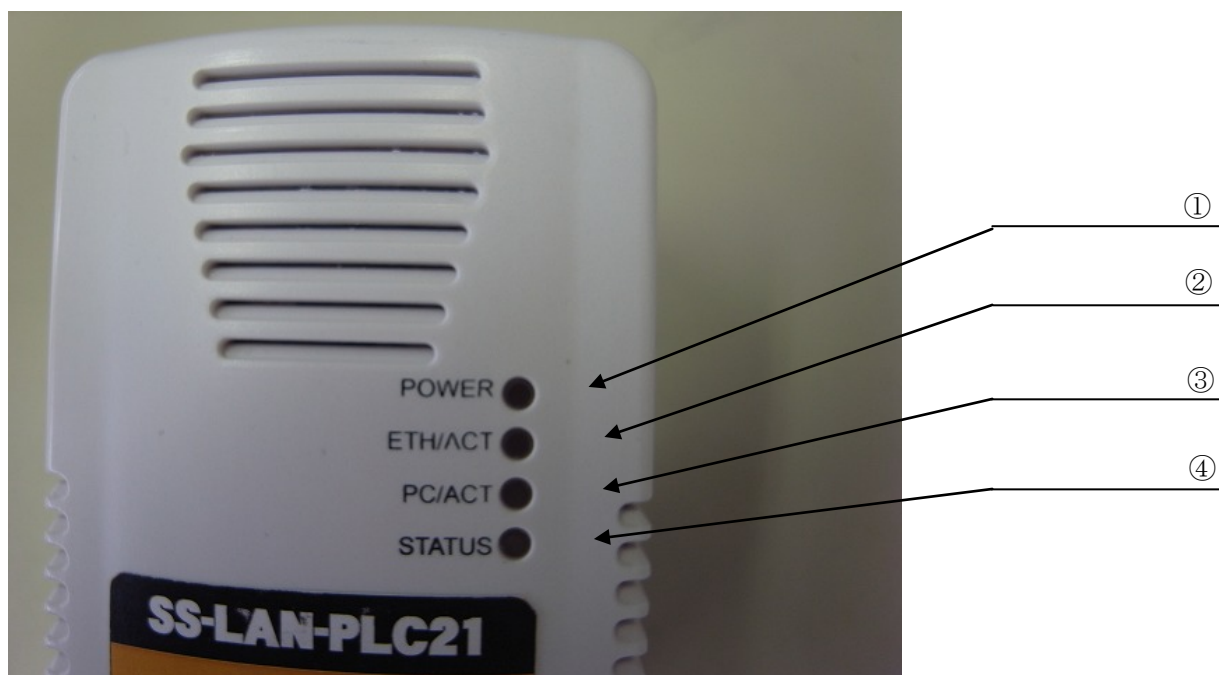

① 電源 LED

電源投入で点灯します。

② リンク LED

Ethernet 信号を検知すると点灯します。

③ データ LED

有効なデータにより点滅します。

④ ステータス LED

点灯 : 電力線に有効な信号を検知

消灯 : 有効な信号が無い

点滅 : データ転送失敗

4、連絡先

製品に関するお問い合わせは

〒130-0026 東京都墨田区両国 1-12-10
 カネオカビル6F
 TEL:03-6659-9261 FAX:03-6659-9264
 システムサコム工業株式会社

5、保障規定

-----保証規定-----

保証期間内に正常な使用状態において、万一故障した場合は、保証規定に従い無料で修理いたします。

保障期間内でも次のような場合は有料修理になります。

保証書をご提示されないとき。

保証書の所定事項の未記入、字句を書き換えられたもの、および販売店の表示の無いとき。

火災・地震・水害・落雷・その他の天災、公害や異常電圧による故障および損傷。

お買上げ後の、輸送、移動時の落下など、お取り扱いが不適当なために生じた故障および損傷。

取扱説明書に記載の使用方法および注意に反するお取り扱いによって発生した故障および損傷。

部品の取り外しおよび再挿入、または指定以外の部品を使用したことにより生じた故障および損傷。

他の機器との接続が原因で本製品に生じた故障および損傷。

その他、明らかに設置条件・設置場所の不備による事故によって生じた故障および損傷。

指定のサービス部門以外で半田付けなどの改造をされたとき。

消耗品類の交換。

修理を依頼される場合はお買上げの販売店まで本保証書を添えてご持参下さい。やむをえず送付される場合は送料をご負担願います。

本保証書は再発行しませんので必ず保管しておいてください。

年月日	サービス内容	担当者

保証書

保証書

品名	電力線通信ユニット 85M タイプ
型名	SS-LAN-PLC21
保証期間	お買上げ日から 1年
お買上げ日	平成 年 月 日
お客様	ご住所 〒
	フリガナ
	お名前
	電話番号 ()

本保証書は裏面記載の内容により無料修理を行うことをお約束するものです。
本書は日本国内で使用される場合にのみ有効です。

This warranty is valid only in Japan.

本書は再発行いたしませんので、大切に保存してください。

販売店	住所・店名・電話番号
	印

20100610